



**МИНИСТЕРСТВО ПРОМЫШЛЕННОСТИ  
РЕСПУБЛИКИ БЕЛАРУСЬ**

**ОАО “МОГИЛЕВЛИФТМАШ”**

## **ЛИФТ ПАССАЖИРСКИЙ**

Дополнение к руководству по  
эксплуатации  
ФБИР.483310.001 ДРЭЭ

2014

*Могилевский лифтмаш*

111

111

111

111

111

111

## Содержание

1 Введение	4
2 Дверь кабины, привод двери. Устройство и работа	5
3 Установка и регулировка привода двери кабины	9
4 Перечень возможных неисправностей	13
5 Приложение А	15
6 Приложение Б	17
7 Приложение В	18

Зав. №

Инв. № подл.	5301	Подп. и дата	<b>ФБИР.483310.001 ДРЭ9</b>									
Разраб.	Никифоров	Изм	1106	Лист.	186	№ докум.	17800-14 / 20.12.14	Подп.	12.11.14	Лит.	С.	Страниц
Пров.	Комоза										3	19
Н.контр.	Леонова	Лифт пассажирский. Дополнение к руководству по эксплуатации										
Утв.	Кожакин	ОАО "Могилевлифтмаш" ОПРЛ										

## 1 Введение

Настоящее «Дополнение к руководству по эксплуатации» действительно для лифтов, укомплектованных регулируемыи приводами дверей кабины центрального открывания с приводным зубчатым ремнём и электронным блоком управления 0463Б.03.45.000 (с величиной дверного проема кабины лифта 600, 650, 700 и 800 мм). Содержит краткие сведения по устройству и работе, а также указания необходимые для правильного монтажа и наладки, и определяет основные положения по эксплуатации и техническому обслуживанию.

Настоящее «Дополнение к руководству по эксплуатации» предназначено для специалистов, знакомых с особенностями монтажа лифтового оборудования и обслуживающего персонала, обученного и аттестованного в соответствии с требованиями «Правил и устройства безопасной эксплуатации лифтов и строительных грузопассажирских подъемников» (ПУБЭЛ и СГП).

При монтаже, наладке, эксплуатации и техническом обслуживании необходимо руководствоваться эксплуатационной документацией, поставляемой с лифтом.

При проведении работ по монтажу, наладке, эксплуатации и техническому обслуживанию привода дверей кабины должно быть обеспечено выполнение требований техники безопасности в соответствии с «Правилами технической эксплуатации электроустановок потребителей и Правилами техники безопасности при эксплуатации электроустановок потребителей », «Правилами устройства электроустановок» (ПУЭ), техническими кодексами установившейся практики ТКП, указанием мер безопасности «Привод регулируемый. Инструкция по эксплуатации 2100.00.000 РЭ» и действующими инструкциями по технике безопасности.

С.	ФБИР.483310.001 ДРЭ9				
4		Изм.	Лист	№ докум.	Подп.

## 2 Дверь кабины, привод двери. Устройство и работа

### 2.1 Дверь кабины

2.1.1 Автоматическая дверь кабины центрального открывания (Рис. А1) обеспечивает вход и выход из кабины, безопасность пассажиров во время движения и нахождения кабины между этажами.

2.1.2 Дверь кабины состоит из двух створок, которые приводятся приводом дверей кабины, обеспечивая освобождение или перекрытие дверного проема кабины лифта. Перекрытие дверного проема (при сомкнутых створках) контролируется электрическим устройством безопасности (выключатель ДК) 1 с принудительным размыканием

2.1.3 Створки 2 двери кабины крепятся к кареткам привода двери кабины при помощи шпилек.

### 2.2 Привод дверей

2.2.1 Привод дверей (см. рис. А1, А2) содержит:

- основание 3, выполненное из стального листа с двумя С-образными профилями и предназначенное для закрепления элементов привода двери кабины и установки его на потолок кабины лифта;

- ременную передачу, состоящую из зубчатого ремня 4, установки приводной, содержащей электродвигатель 5 со встроенным энкодером и ведущим зубчатым шкивом 6, натяжного устройства с отводным блоком 7;

- кронштейны 8, кронштейн установки приводной 9, стойку 10 устройства натяжного, а также упорный кронштейн 11;

- линейку 12, закрепленную на кронштейнах 8 и кронштейнах 10, 11 установки приводной и устройства натяжного. На линейке 12 установлены отводные блоки 13 тросового синхронизатора, упоры 14 (на тыльной стороне), упорный ролик 15, выключатели ДК 1, центральный амортизирующий упор 16 и регулируемые упоры 17, ограничивающие ход кареток;

- подвижные каретки 18, 19. Каретки 18, 19 приводятся посредством поводков 20, 21, закрепленных на разнонаправленных ветвях ремня 4. Поводок 20, кроме того служит соединителем ремня 4. Для обеспечения совместного взаимного перемещения (открывания или закрывания створок) каретки связаны тросовым синхронизатором;

- электронный блок управления 22, установленный на кронштейне установки приводной и предназначенный для управления электродвигателем 16, согласно сигналам от станции управления лифта и энкодера, обеспечивая оптимальную работу привода. Описание работы и его эксплуатация см. «Привод регулируемый Магнус-21. Руководство по эксплуатации. 2100.00.000 РЭ».

2.2.2 Каретки 18, 19 содержат:

- основание, с закрепленными осями рычагов 23, 23а отводок 24, 25;

- кронштейн 26 навески створки;

- верхние 27 и нижние регулируемые ролики 28, выполняющие функцию контрольных;

Изм.	Лист	№ докум.	Подп.	Дата	Инва. № подл.	Взам. инв. №	Инва. № дубл.	Подп. и дата
					5901			18.01.15

Инва. № подл.	Инва. № дубл.	Подп. и дата
5901		18.01.15

ФБИР.483310.001 ДРЭ9

- поворотный стопор 29, взаимодействующий с упором 14 (при отсутствии в отводках роликов дверей шахты);

- внутренние 24 и внешние 25 подвижные отводки, установленные шарнирно на рычагах 23, и предназначенные для взаимодействия с роликами замков дверей шахты. Наружная отводка 25 имеет горизонтальные планки для взаимодействия с роликами внутренней отводки 24, а также палец, выходящий сквозь окно в основании на тыльную сторону каретки для взаимодействия со стопором 29 и для ограничения верхнего крайнего положения отводок.

- двухпозиционный пружинный переключатель 30 положения внутренней отводки 24;

- регулируемый кронштейн 31 для крепления шунта выключателя ДК;

- составную тягу 32, связывающую каретку 18 с поводком 20;

- составную тягу 33, связывающую каретку 19 с поводком 21.

На каретке 18, кроме того, установлен механизм фиксации отводки 24, состоящий из рычага 34, связанным с поводком 20, тягой 32, и фиксируемого подпружиненным поворотным кулачком 35. Управление кулачком 35 производится при взаимодействии с упорным кронштейном 11. На рычаге 23а закреплена планка с кулачком 36, запирающим каретку 18 при воздействии на упорный ролик 15.

2.2.3 Тросовый синхронизатор представляет собой канат 37, петли которого зацеплены на зацепы натяжного крюка 38 и кронштейна 39, закреплённого с тыльной стороны каретки 18. Каретка 19 соединяется с канатом посредством прижима

### 2.3 Работа привода двери кабины

При подаче напряжения на блок управления и отсутствии сигналов со станции управления привод переходит в режим закрывания. При подаче станцией управления сигнала на вход «открыть» или «закрыть» привод выполняет заданное действие на скорости тестового режима, т. е. коррекционный пробег. После первого полного закрывания двери привод готов к нормальной работе.

2.3.1 Привод дверей работает следующим образом:

**а) из закрытого положения створок дверей кабины**

В положении «закрыто» каретки 18, 19 сведены до центрального упора 16. Отводки подняты и разведены усилием пружинного переключателя 30. Рычаг 34 расфиксирован. Кулачок 36 заведен за упорный ролик 15.

При подаче станцией сигнала на вход блока управления «открыть», включается двигатель 5, поводки 20, 21, закрепленные на разных ветвях ремня 4, перемещаются в направлении открывания створок и, посредством тяг 32, 33 вызывают опускание внутренних отводок до крайнего нижнего положения, одновременно смещая их к роликам замков дверей шахты, реализуя тем самым открывание замков. При воздействии нижних роликов внутренних отводок 24 на нижние планки наружных отводок 25, последние опускаются до контакта с роликами замков двери шахты. Рычаг 34, поворачиваясь (при ходе поводка 20 на расстояние около 30-40 мм) фиксируется кулачком 35.

С.	ФБИР.483310.001 ДРЭ9				
6		Изм.	Лист	№ докум.	Подп.

Таким образом, при сомкнутых створках, отводки 24, 25 привода дверей охватывают ролики открытых замков дверей шахты и фиксируются в этом положении, (обеспечивая синхронное перемещение дверей кабины и дверей шахты). Кулачок 36, при повороте рычага 23а, выводится из контакта с упорным роликом 15, не препятствуя движению кареток 18, 19.

Каретки 18, 19 перемещаются согласно диаграмме открывания, заданной установкой назначенных значений параметров блока управления 22. Блок привода эмулирует в станцию управления сигнал «ВКО», станция снимает сигнал «открыть». Затем привод переходит в режим удержания двери в открытом положении, т.е. с небольшим усилием (достаточным для удержания в открытом положении створок дверей кабины и шахты) поджимает каретки 18, 19 к упорам 17.

**б) из открытого положения створок двери кабины.**

При подаче станцией сигнала на вход блока управления «заккрыть», включается двигатель 5, поводки 20, 21 перемещаются в направлении закрывания створок и сводят каретки 18, 19, обеспечивая закрывание дверей кабины и дверей шахты согласно заданной диаграмме «закрывание».

В случае остановки любой из створок дверей в процессе закрывания под воздействием внешнего препятствия, блок управления эмулирует в станцию управления сигнал «реверс», станция снимает сигнал «заккрыть» и подает сигнал «открыть». Привод осуществляет открывание двери на весь проем.

При подходе кареток к закрытому положению и воздействию щупа кулачка 35 на упорный кронштейн 11, рычаг 34 освобождается. Перемещение поводков 20, 21, при сведенных каретках, обеспечивает подъём и разведение отводок 24, 25 до размера между ними  $62 \pm 2$  мм (для создания зазоров между отводками кареток и роликами замков двери шахты). При подъёме внутренней отводки 24 каретки 18, кулачок 36 заводится за упорный ролик 15.

После закрывания створок блок управления приводом посылает станции управления сигнал ВКЗ и после снятия станцией управления сигнала «заккрыть» переходит в режим удержания двери кабины в закрытом положении.

Закрытое положение створок контролируется электрическим устройством безопасности с принудительным разрывом (выключателем ДК) 1.

Удержание двери кабины в закрытом положении в зоне открывания производится посредством усилия двухпозиционных пружинных переключателей 30 и не требует дополнительной нагрузки двигателя.

При полном снятии напряжения с блока управления (отсутствии усилия на ремне 4), положение кареток 18, 19 с разведенными отводками 24, 25 сохраняется. При приложении усилия (не более 150 Н) к створкам кабины в направлении открывания имеется возможность открыть створки изнутри кабины в зоне точной остановки.

Во время движения кабины между этажами удерживающий момент на валу двигателя 5 задается параметрически, обеспечивая усилие, необходимое для открывания двери во время движения не менее 300 Н.

Ив. № подл.	Подп. и дата	Взам. инв. №	Ив. № дубл.	Подп. и дата
5901	12.01.15			
Изм.	Лист	№ докум.	Подп.	Дата

ФБИР.483310.001 ДРЭЭ

С.

7

**в) при остановке кабины не в зоне точной остановки и снятии напряжения с блока управления привода дверей кабины**

При перемещении кареток от усилия, приложенного пассажиром изнутри кабины к створкам в направлении их открывания, поворот рычага 23а, при воздействии кулачка 36 на упорный ролик 15, вызывает сведение и опускание отводок 24, 25 в крайнее нижнее положения (из-за отсутствия роликов замков двери шахты между ними). При этом упоры наружных отводок 25 нажимают на стопоры 29, которые при повороте упираются в упоры 14, закрепленные жестко на линейке 12, не позволяя приоткрыть створки на величину более 80 мм между ними.

С.	ФБИР.483310.001 ДРЭ9				
8		Изм.	Лист	№ докум.	Подп.



### 3 Установка и регулировка привода двери кабины

ВНИМАНИЕ! ВСЕ МЕРОПРИЯТИЯ, СВЯЗАННЫЕ С РАБОТОЙ ПРИВОДА ДВЕРЕЙ КАБИНЫ БЕЗ ВЗАИМОДЕЙСТВИЯ С ДВЕРЯМИ ШАХТЫ (ПРИ ОТСУТСТВИИ В ЗОНЕ ОТВОДОК РОЛИКОВ ДВЕРЕЙ ШАХТЫ) ПРОИЗВОДИТЬ ПОСЛЕ ФИКСАЦИИ НАРУЖНЫХ ОТВОДОК КАРЕТОК В РАБОЧЕМ ПОЛОЖЕНИИ, ВВЕРНУВ ОГРАНИЧИТЕЛЬНЫЕ НЕВЫПАДАЮЩИЕ ВИНТЫ В ОСНОВАНИЯ КАРЕТОК ДО УПОРА, ДЛЯ ПРЕДОТВРАЩЕНИЯ ЗАПИРАНИЯ КАРЕТОК.

3.1 Установить привод двери кабины на потолок кабины в соответствии с сборочным чертежом на кабину (если кабина транспортируется в разобранном виде), выставив линейку 12 (Рис. А1, А2) параллельно порталу кабины, центр линейки должен располагаться по оси дверного проема. При этом расстояние от торцов отводок 24, 25, обращённых к дверям шахты, до порога двери шахты должно составлять  $12 \pm 1$  мм. Регулировка размера  $12 \pm 1$  обеспечивается смещением кронштейнов 8, 9, 10 относительно основания 3.

3.2 Проверить отсутствие зазора между нижними роликами 15 кареток и нижней поверхностью линейки 7. Нижние ролики должны беззазорно прилегать к линейке, при этом каретки должны перемещаться вдоль линейки без заедания от руки (чрезмерное прижатие может заблокировать каретку).

3.3 Проверить натяжение каната 37 синхронизатора кареток привода дверей кабины и взаимное положение кареток 18, 19 на линейке 12.

Натяжение каната 37 контролировать при разведённых каретках, стрела прогиба верхней ветви троса не должна превышать 30 мм при приложении к ней вертикальной нагрузки по центру привода, равной  $(80 \pm 8)$  Н. Внутренние кромки оснований кареток 18, 19 при полностью сведённом положении должны касаться центрального упора 16.

При необходимости произвести натяжение каната синхронизатора следующим образом:

- отсоединить кронштейн 39 крепления каната к каретке 18 и ослабить крепление прижима каната к каретке 19;
- отвести каретку 18 и кронштейн 39, обеспечив доступ для регулировки;
- вращением гаек крепления крюка натяжного 38 к кронштейну 39 выполнить натяжение каната 37 и затянуть гайки;
- зафиксировать кронштейн 39 на каретке 18;
- свести каретки 18, 19 до упора 16 и закрепить канат на каретке 19. Канат 37 должен располагаться в клиновом пазу прижима, зажат без расплющивания прядей каната.

3.4 Проверить натяжение зубчатого ремня 4. При перемещении кареток от одного крайнего положения до другого зубчатый ремень не должен выходить из зацепления с ведущим шкивом 6. Натяжение ремня 4 контролировать при разведённых каретках, стрела прогиба верхней ветви ремня от 22 до 28 мм при приложении к ней вертикальной нагрузки по центру привода, равной  $(55 \pm 5)$  Н.

Зав. №

Инв. № подл.	Подп. и дата
Взам. инв. №	Инв. № дубл.
Подп. и дата	Подп. и дата

Инв. № подл.	Изм.	Лист	№ докум.	Подп.	Дата
3901					

ФБИР.483310.001 ДРЭ9

с.  
9

При необходимости выполнить регулировку в следующей последовательности:

- ослабить болты крепление планки отводного блока 7 на стойке 10;
- смещением планки с осью отводного блока 7, при помощи гаечного ключа, обеспечить требуемое натяжение ременной передачи ;
- зафиксировать болты крепления планки отводного блока 7.

### 3.5 Проверить правильность взаимного исходного расположения кареток.

Свести каретки 18, 19 в положение «закрыто» вручную за поводок 20, закреплённый на ремне 4. Отпустить поводок. При этом каретки 18, 19 с разведенными отводками 24, 25 сохраняют стабильное положение под воздействием системы пружинных переключателей 30, смонтированных на каретках. Каретки 18, 19 прижаты передней кромкой к центральному амортизирующему упору 16. Внутренние 24 и наружные 25 отводки подняты до упора. Наружные отводки 25 верхними горизонтальными планками опираются на ролики внутренних отводок 24.

3.5.1 Проверить отсутствие зазора между кулачком 36 и упорным роликом 15 на линейке 7. Зазор выбрать смещением упорного ролика 15 до контакта с кулачком 36, при сведенных до центрального упора каретках 18, 19.

3.5.2 Проверить размер между внутренними поверхностями отводок 24, 25 при закрытом положении кареток 18, 19. Размер должен быть  $62 \pm 2$  мм. При необходимости выполнить регулировку:

- ослабить болты соединения составных тяг 32, 33;
- при поднятых до упора внутренних отводках 24, подвести верхние ролики 40 отводок 24 до контакта с верхней горизонтальной планкой наружной отводки 25, зафиксировать положение роликов 40;
- удерживая рычаг 34 поджатым за поводок 20, затянуть стяжные болты составной тяги 32 каретки 18;
- удерживая каретку 19 в закрытом положении за поводок 21, затянуть стяжные болты составной тяги 33 каретки 19.

3.6 Проверить (имитировать) взаимодействие отводок 24, 25 при сопровождении замков шахты. Развести каретки за поводок 20 на расстояние 200...300 мм. Нижние ролики 41 внутренних отводок 24 в крайнем нижнем положении должны контактировать с нижними планками наружных отводок 25, рычагами 23 опирающихся на ввернутые в основания кареток ограничительные невыпадающие винты.

3.7 Навесить створки дверей кабины, обеспечив необходимые зазоры в соответствии со сборочным чертежом кабины (если кабина транспортируется в разобранном виде).

3.8 Проверить совпадение внутренних торцов створок кабины в открытом состоянии проему портала кабины. В открытом состоянии торцы створок должны располагаться параллельно и заподлицо со стойками портала. При необходимости выполнить регулировку в следующей последовательности:

- ослабить крепления регулируемых упоров 17 на торцах линейки 12;
- переместить створки в сторону открывания на величину дверного проема;

- выставить регулируемые упоры 17 без зазора в контактирующую поверхность кареток 18, 19;

- в случае несимметричности торцов створок с проемом портала сместить основание привода относительно кабины, предварительно отжав болты крепления основания привода к потолку;

- зафиксировать основание привода двери и повторить проверку.

3.9 Проверить регулировку зоны электрического контроля притвора дверей выключателем ДК 1. Выключатели контроля закрытия двери кабины должны быть выставлены так, чтобы было исключено движение кабины, при наличии зазора между створками дверей кабины. В положении кареток «закрыто» зазоры между корпусами шунтов выключателей и выключателями должны находиться в пределах от 1 до 3 мм. Шунты должны быть установлены симметрично выключателя и обеспечивать контакт. При необходимости отрегулировать следующим образом:

- свести каретки 18, 19 до упора за поводок 20;

- взаимным перемещением выключателей ДК, шунтов выключателей ДК, и кронштейнов 31, на которых они установлены, обеспечить надежный контакт в выключателях и зазор между выключателями и корпусами шунтов – 1...3 мм;

- развести створки до образования зазора и проверить отсутствие электрического контакта.

3.10 Проверить функционирование блока управления:

- подать напряжение на блок управления привода. Блок управления по умолчанию переходит в режим «Состояние»;

- нажав кнопку «Отмена/Запись», установить с помощью кнопок «>», «<» режим работы блока управления «Encod» – энкодер. Нажать кнопку «Ввод/Чтение». На дисплее высветится индикация «— — — — —». Вручную переместить створки на расстояние не менее 200 мм. При исправном энкодере на дисплее должно высветиться индикация «Good» – правильно. Если сохранилась индикация «— — — — —», - энкодер неисправен;

- нажав кнопку «Отмена/Запись», установить с помощью кнопок «>», «<» на лицевой панели блока управления режим «длина хода ремня». На дисплее индицируется надпись «diSt». Нажать кнопку «Ввод». Привод произведёт автоматический замер длины хода ремня, кратковременно высветит и занесёт в память блока управления его значение;

- проверить соответствие установки назначенных значений регулируемых параметров таблице 1 приложения Б. При необходимости, скорректировать;

- нажать кнопку «Отмена/Запись». На дисплее высветится индикация «StAtE». Нажать кнопку «Ввод». Привод перейдёт в режим «Состояние».

3.11 Проверить функционирование привода

3.11.1 Выполнить несколько тактов открывания-закрывания:

- перейти в управление от кнопок «Открыть», «Заккрыть», для чего нажать и удерживать кнопку «Ввод/Чтение» до появления надписи «NAnd»

- удерживать нажатой соответствующую кнопку «Открыть» или «Заккрыть» для выполнения команды;

3.11.2 Проверить усилие, требуемое для разведения створок в режиме удержания кареток дверей кабины при движении кабины:

Зав. №

Инв. № подл.	Подп. и дата
3901	2012.11.15
Взам. инв. №	Инв. № дубл.
Подп. и дата	Подп. и дата

Изм.	Лист	№ докум.	Подп.	Дата

ФБИР.483310.001 ДРЭЭ

- нажать и удерживать кнопку «Закрывать» (в ручном управлении).

В режиме удержания кареток в закрытом положении потянуть ремень 4 (за поводок 20) в направлении открывания с усилием от 80 Н до 100 Н, что соответствует усилию от 200 до 400 Н, приложенной к любой из кареток. При этом каретки должны остаться в закрытом состоянии под воздействием установленного усилия удержания при движении кабины, выключатели контроля притвора замкнуты. Отпустить кнопку «Закрывать». Переход на управление от станции выполняется кнопкой «Отмена/Запись» или автоматически в спящем режиме блока управления.

3.11.3 Проверить возможность открывания створок кабины при остановке кабины в зоне этажной площадки (наличии роликов замков двери шахты в зоне отводок):

- установить с помощью кнопок « > », « < » режим работы блока управления «Lift». Нажать кнопку «Ввод». На дисплее появится надпись {0000}, при этом крайняя левая цифра будет мигать. Установить с помощью кнопок « > », « < » ее значение и нажать кнопку «Ввод». Первая цифра пароля будет установлена, замигает вторая цифра. Аналогично необходимо ввести все четыре цифры пароля. Пароль по умолчанию – {0285}. Привод перейдет в режим «Lift». В режиме «Lift» крутящий момент на валу двигателя отсутствует;

- к кареткам привода дверей кабины в закрытом положении приложить нагрузку в направлении открывания. Каретки должны раскрыться на весь проём с усилием не более 150 Н.

3.11.4 Проверить невозможности открытия створок дверей кабины при обесточенном приводе и отсутствии роликов замков двери шахты в зоне отводок (остановка кабины вне зоны этажной площадки):

- вывернуть из корпусов кареток 18, 19 ограничительные невыпадающие винты, фиксирующие внешние отводки 25 кареток, до гладкой зоны винтов;

- развести каретки вручную (за поводок 20, закреплённый на ремне 4). При этом створки должны развестись на расстояние не более 80 мм (до взаимодействия стопоров 29, размещённых на каретках, с упорами 14 на линейке).

3.12 Проверить работу автореверса:

- перевести привод в режим «Состояние», для этого нажать кнопку «Отмена/Запись». На дисплее высветится индикация «StAtE». Нажать кнопку «Ввод»;

- перевести пост ревизии на кабине в режим «нормальная работа»;

- закрыть двери шахты;

- вызвать кабину на этажную площадку;

- после открывания дверей с этажной площадки поместить в середину дверного проёма на высоте 1000 мм препятствие (деревянный, или из другого материала, брусок сечением 40мм x 200 мм и длиной 500 мм). При встрече створок с препятствием (шаблоном) двери должны реверсировать (открываться). Проверку произвести на разных уровнях по высоте двери: на уровне локтя и у пола кабины.

#### 4 Перечень возможных неисправностей

4.1 Перечень возможных неисправностей, кроме изложенных в ФБИР.483310.001 РЭ и 2100.00.000 РЭ, приведен в приложении В.

Зав. №

Инв. № подл.	Подп. и дата	Взам. инв. №	Инв. № дубл.	Подп. и дата
5901	<i>С.С. 18.01.14</i>			
Изм.	Лист	№ докум.	Подп.	Дата
ФБИР.483310.001 ДРЭ9				с.
				13

С.  
14

ФБИР.483310.001 ДРЭЭ

Изм.	Лист	№ докум.	Подп.	Дата

Перв. примен.  
Справ. №

Изм. № подл. 3901  
Подп. и дата  
Взам. инв. № Инв. № дубл.  
Подп. и дата

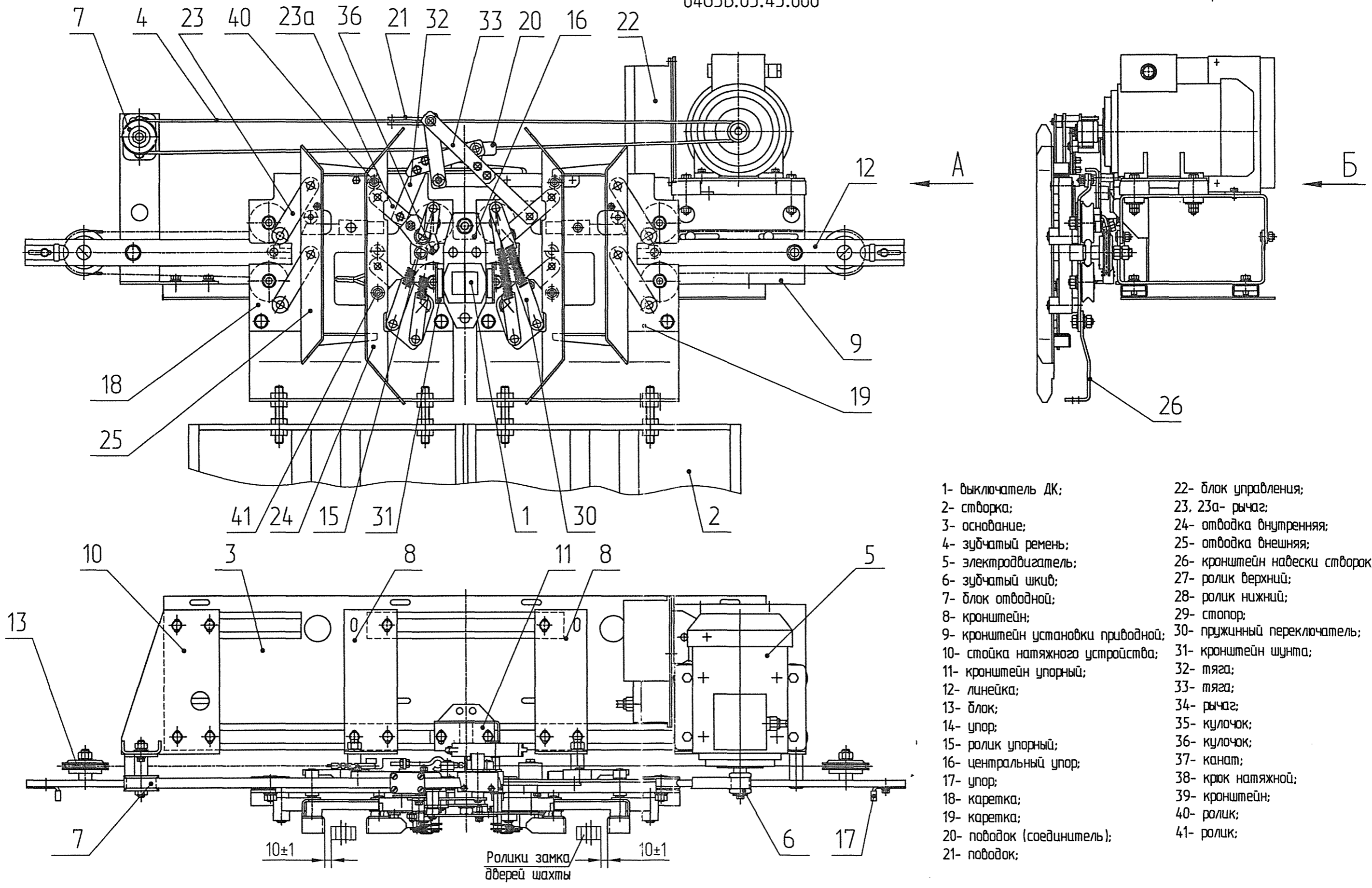

- 1- выключатель ДК;
- 2- створка;
- 3- основание;
- 4- зубчатый ремень;
- 5- электродвигатель;
- 6- зубчатый шкив;
- 7- блок отводной;
- 8- кронштейн;
- 9- кронштейн установки приводной;
- 10- стойка натяжного устройства;
- 11- кронштейн упорный;
- 12- линейка;
- 13- блок;
- 14- упор;
- 15- ролик упорный;
- 16- центральный упор;
- 17- упор;
- 18- каретка;
- 19- каретка;
- 20- поводок (соединитель);
- 21- поводок;
- 22- блок управления;
- 23, 23а- рычаг;
- 24- отводка внутренняя;
- 25- отводка внешняя;
- 26- кронштейн навески створок;
- 27- ролик верхний;
- 28- ролик нижний;
- 29- стопор;
- 30- пружинный переключатель;
- 31- кронштейн шунта;
- 32- тяга;
- 33- тяга;
- 34- рычаг;
- 35- кулочок;
- 36- кулочок;
- 37- канат;
- 38- крюк натяжной;
- 39- кронштейн;
- 40- ролик;
- 41- ролик;

Рис. А1

Изм.	Лист	№ докум.	Подпись	Дата

Перв. примен.

Справ. №

Подп. и дата

Взам. инв. №

Инв. № дубл.

Подп. и дата

Инв. № подл. 5901

Б (вид сзади)



Рис. А2

Изм.	Лист	№ докум.	Подпись	Дата
-	1	17800-14	2014	

ФБИР.483310.001 ДРЭ9

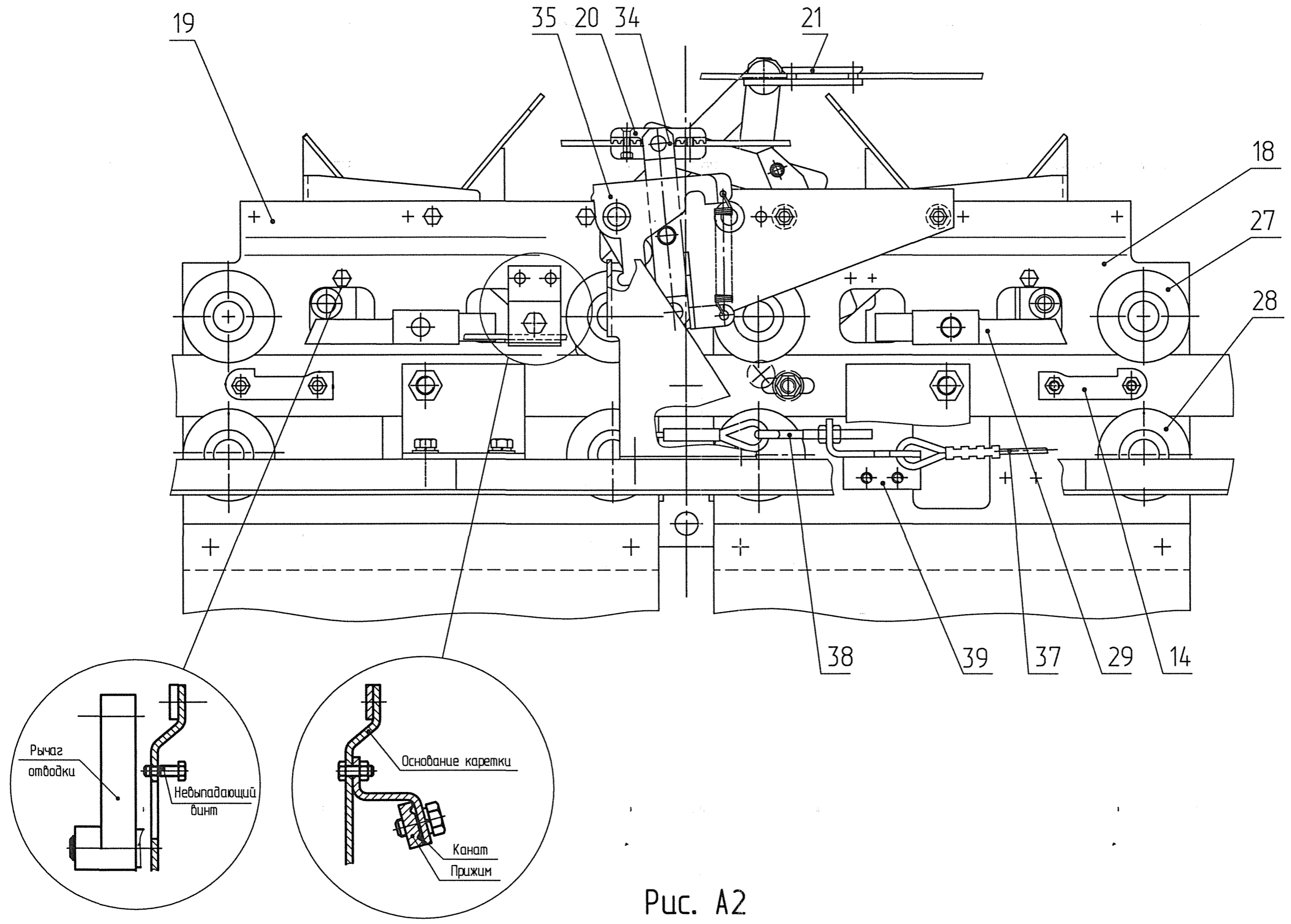

Приложение Б  
(рекомендуемое)

Установочные значения кодов регулируемых параметров блока управления

Таблица Б.1

Номер параметра	Наименование параметра	Установочное значение	Верхнее значение параметра	Примечание
00	Направление вращения вала при открывании: - против часовой стрелки - по часовой стрелке	255	256	<128 ≥128
01	Длина хода ремня, мм		4000	См. 4.4.13.4
02	Остановочное расстояние открывания, мм	30	100	
03	Расстояние открывания замков, мм	50	100	
04	Усилие открывания, кроме ускорения, Н	150	300	
05	Усилие закрывания, кроме ускорения, Н	120	300	
06	Скорость открывания маршевая, мм/с	350	1500	
07	Скорость закрывания маршевая, мм/с	220	1500	
08	Расстояние ускорения открывания, %	25	90	
09	Расстояние ускорения закрывания, %	20	90	
10	Расстояние замедления открывания, %	40	90	
11	Расстояние замедления закрывания, %	40	90	
12	Стартовая скорость открывания, мм/с	60	200	
13	Конечная скорость открывания, мм/с	60	200	
14	Стартовая скорость закрывания, мм/с	60	200	
15	Конечная скорость закрывания, мм/с	50	200	
16	Усилие ускорения открывания, Н	180	350	
17	Расстояние размыкания створок, мм	25	100	
18	Усилие удержания в открытом состоянии, Н	50	150	
19	Усилие ускорения открывания, Н	150	350	
20	Расстояние смыкания створок, мм	30	100	
21	Усилие удержания в закрытом состоянии, Н	10	100	
22	Зона привязки «Открыто», мм	50	100	
23	Зона привязки «Закрыто», мм	50	100	
24	Скорость замка при открывании, мм/с	80	100	
25	Скорость замка при закрывании, мм/с	50	100	
26	Расстояние закрывания замков, мм	40	150	
27	Расстояние старта закрывания, мм	0	150	
28	Время реакции на упор. условных единиц	10	15	
29	Передаточное число привода (1/10)	10	-	
30	Состояние выходов ВКО, ВКЗ, РВМ	111	9999	
31	Усилие удержания в промежуточном положении, Н	80	200	
32	Скорость тестового движения, мм/с	130	200	
33	Расстояние отъезда при реверсе, мм	20	80	
34	Максимально допустимое время открывания, с	200	350	
35	Максимально допустимое время закрывания, с	200	350	
36	Коэффициент коррекции времени реакции на упор	16	16	
37	Конечное усилие открывания, Н	100	300	
38	Конечное усилие закрывания, Н	150	300	
43	Способ управления от станции	1	1	
44	Усилие удержания при движении кабины, Н	100	150	
63	Номер пользовательской таблицы параметров	1	8	

Зав. №

Инд. № подл.	Подп. и дата	Взам. инв. №	Инд. № дубл.	Подп. и дата
5901	18.01.14			

Изм.	Лист	№ докум.	Подп.	Дата
		14		2014

ФБИР.483310.001 ДРЭЭ

Приложение В  
(обязательное)

Перечень возможных неисправностей

Таблица В.1

Признаки неисправности	Вероятная причина	Метод устранения
Самореверсирование дверей. Двери непрерывно закрываются и открываются	Недостаточное усилие для закрывания дверей, между створками дверей попал посторонний предмет. Нарушена синхронизация хода створок.	Очистить пороги ДК и ДШ, заменить вкладыши башмаков створок, отрегулировать прижатие контроликов к линейке, увеличить значение параметра 38 (конечное усилие закрывания) в блоке управления. Проверить правильность установки взаимного исходного положения кареток.
Створки дверей кабины не открываются	Недостаточное усилие для открывания дверей,	Заменить вкладыши башмаков створок, отрегулировать прижатие контроликов к линейке, увеличить параметр 16 (усилие ускорения открывания) в блоке управления.
Привод не выполняет команды «открыть», «закрыть»	Ослабло натяжение зубчатого ремня или разрушен зубчатый ремень	Произвести регулировку, заменить ремень. Проверить функционирование блока управления.

Лист регистрации изменений

Зав. №

Изм.	Номера листов (страниц)				Всего листов (страниц) в докум.	№ докум.	Входящий № сопроводительного документа и дата	Подпись	Дата
	измененных	замененных	новых	аннулированных					
Все	нов.				19	-	106 17800-14	г	20/12/14

Изм. №подл.	Подп. и дата	Взаим. инв. №	Инв. №дубл.	Подп. и дата
5901	20/12/14			

Изм	Лист	№ докум.	Подп.	Дата
-	Нов	106 17800-14	г	20/12/14

ФБИР.483310.001 ДРЭ9